

Connexion G 3/8" pour application de purgeur

Cartouche filtrante INOX

chambre de filtration

aimant au néodyme

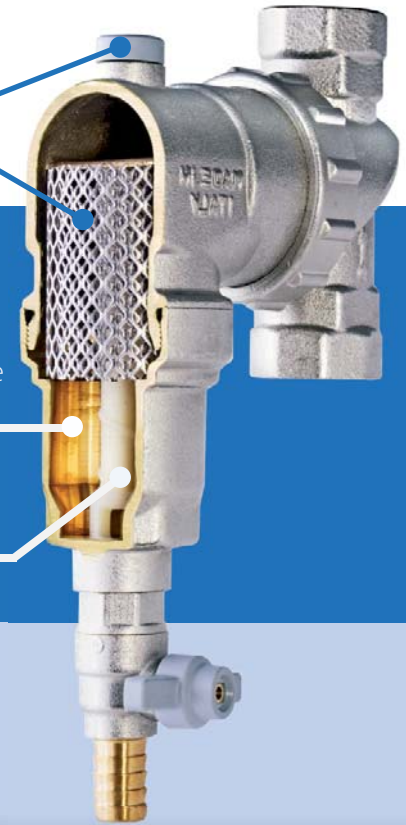

# MAG-NUS

## FILTRE ANTI MAGNÉTIQUE AUTONETTOYANT POUR CIRCUIT HYDRAULIQUE

RBM présente Mag-nus, le filtre séparateur de boue magnétique autonettoyant pour circuits hydrauliques, un produit à la pointe de l'innovation, créé pour éliminer tout type d'impureté des installations de chauffage.

RBM Mag-nus est la solution idéale face aux problèmes d'installations dus à la contamination par particules, notamment la rouille et le sable, qui se forment par action de la corrosion.

Ce dispositif favorise le maintien d'une haute efficacité de l'installation, évite l'engorgement des conduits et les pannes de chaudières.

### Points Forts

- Élimine tous les impuretés
- Auto nettoyant
- Caractéristiques hydraulique optimales
- Montage sur circuit vertical, horizontal et diagonale
- Prolonge la vie des chaudières
- Dimensions en ligne

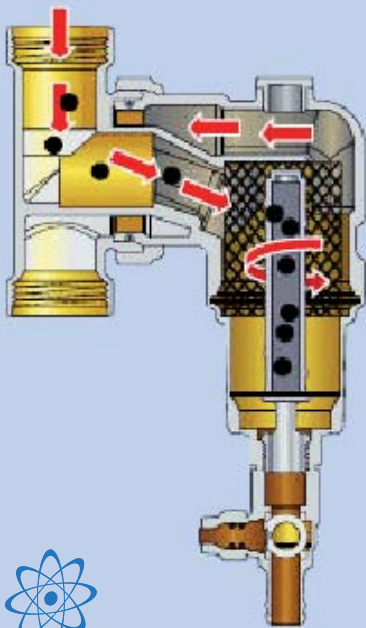

RBM MAG-NUS, grâce à la partie articulable peut être installé sur les circuits en:

- VERTICAL
- HORIZONTAL
- DIAGONALE

Dans la partie supérieure du filtre, une connexion femelle G 3/8" est utilisée pour installer un purgeur d'air automatique

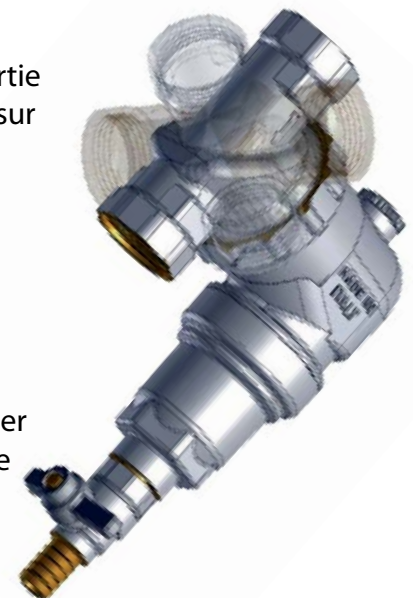

**same**

64 bis Rue Ibn Khaldoun 1001 Tunis RP  
Tel:71330095 Fax: 71347764  
info@same.com.tn



100% made in  
ITALY

