



FILTRO DEFANGATORE AUTOPULENTE MAGNETICO PER CIRCUITI IDRAULICI RBM MAG-NUS

CT2098.0_00
ITA
Aprile 2012



- **Elimina tutte le impurità;**
- **Autopulente;**
- **Ottime caratteristiche idrauliche;**
- **Montaggio su tubazioni VERTICALI – ORIZZONTALI – DIAGONALI;**
- **Prolunga la vita delle caldaie;**
- **Combatte la corrosione;**
- **Garantisce l'efficienza dell'impianto;**
- **Ingombri contenuti.**

GAMMA DI PRODUZIONE

Codice	Misura	Attacco	Kw [m ³ /h]
2098.05.00	G 3/4"	FF UNI-EN-ISO 228	9,50
2098.06.00	G 1"		10,30

ACCESSORI

Codice	Descrizione
37.03.60	 Valvola automatica di sfogo aria degasatore, con cappuccio di protezione. Attacco G 3/8"

DESCRIZIONE

Il "MAG-NUS" filtro-defangatore magnetico RBM rappresenta la migliore soluzione per risolvere problemi impiantistici dovuti a inquinamento da particelle, soprattutto ruggine e sabbia che si formano per effetto della corrosione e delle incrostazioni durante il normale funzionamento di un impianto.

PRINCIPIO DI FUNZIONAMENTO:

Attraverso la sua azione efficace e costante il filtro magnetico raccoglie tutte le impurità presenti nell'impianto, impedendone la circolazione all'interno di esso, evitando così l'usura e il danneggiamento di tutti i componenti che costituiscono l'impianto stesso.

Le impurità fermate dal filtro sono accumulate sul fondo dello stesso, fintanto che l'apertura dell'apposita valvola di scarico ne consente l'espulsione.

L'IMPIEGO:

E' consigliato installare il filtro-defangatore sul circuito di ingresso della caldaia, per proteggerla da tutte le impurità presenti nell'impianto, soprattutto nella fase di avviamento.

Importante **rispettare il senso indicato dalla FRECCIA** presente sul corpo per garantire un miglior rendimento dell'azione filtrante.

La parte snodabile consente l'installazione su tubazioni:

- VERTICALI
- ORIZZONTALI
- DIAGONALI

CARATTERISTICHE COSTRUTTIVE

- | | |
|--------------------------|--------------------------------------|
| • Corpo deviatore: | Ottone nichelato GCuZn38Pb2 |
| • Corpo porta-cartuccia: | Ottone nichelato GCuZn38Pb2 |
| • Ghiera di bloccaggio: | Ottone nichelato CW617N UNI EN 12165 |
| • Tappo Porta-magnete: | Ottone nichelato CW617N UNI EN 12165 |
| • Anello elastico: | C85 Zincato |
| • Cartuccia filtrante: | AISI 304 |
| • Magnete al Neodimio: | 9000 Gauss |
| • Tenute idrauliche: | EPDM |

CARATTERISTICHE TECNICHE

- | | |
|-----------------------------|------------------------|
| • Fluido compatibile: | Acqua, Acqua + Glicole |
| • Pressione max. esercizio: | 10 bar |
| • Temperatura di lavoro: | 0÷100°C |
| • Temperatura max.: | 130°C |

CARATTERISTICHE DIMENSIONALI

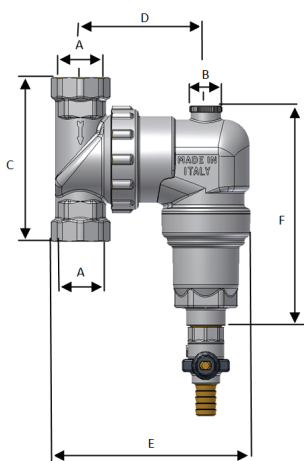

Codice	A	B	C [mm]	D [mm]	E [mm]	F [mm]
2098.05.00	G 3/4"	G 3/8"	104	81	127	155
2098.06.00	G 1"	G 3/8"	104	81	127	155

CARATTERISTICHE FLUIDODINAMICHE

Diagramma perdite di carico

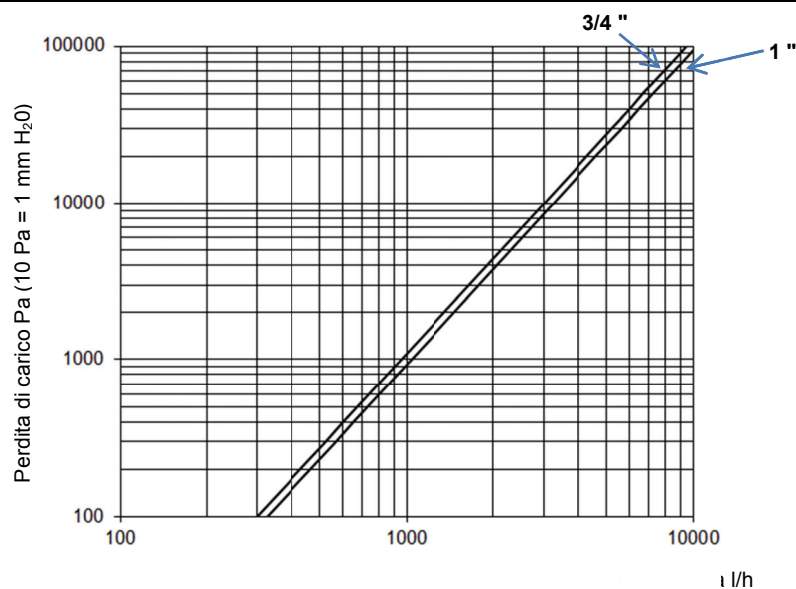

Codice	Misura	Kw [m ³ /h]
2098.05.00	G 3/4"	9,50
2098.06.00	G 1"	10,30

PRINCIPIO DI FUNZIONAMENTO

Mediante un percorso obbligato il fluido è costretto ad attraversare le maglie della cartuccia ed entrare nella camera di filtrazione.

In questa camera di filtrazione attraverso l'azione contemporanea di:

- cartuccia filtrante
- magnete
- scelte progettuali in merito alla sezione camera di filtrazione

l'acqua carica di detriti subisce un trattamento di filtrazione.

Per prima cosa l'improvvisa variazione di sezione (la camera di filtrazione ha un diametro molto maggiore del condotto), rallenta il moto del fluido e di conseguenza la velocità di trascinamento delle particelle in esso sospeso.

Le particelle entrano in collisione con le maglie della cartuccia filtrante e rallentano ulteriormente il loro moto.

Le particelle più pesanti precipitano verso il basso per effetto della gravità, che prevale sulla forza di trascinamento.

Il magnete, posto all'interno di un cilindro posizionato sull'estremità superiore della valvola a sfera, attrae tutte le impurità con caratteristiche magnetiche.

In questo modo tutti i contaminanti magnetici (residui ferrosi) e non magnetici (alghe, fanghi, sabbia, ...) presenti nell'impianto vengono rimossi.

La cartuccia in acciaio INOX grazie alla sua particolare conformazione a spirale e alle sue maglie con un grado di filtrazione molto elevato, non oppone resistenza al passaggio del fluido (basse perdite di carico), e favorisce un moto elicoidale che contribuisce a portare sul fondo le impurità.

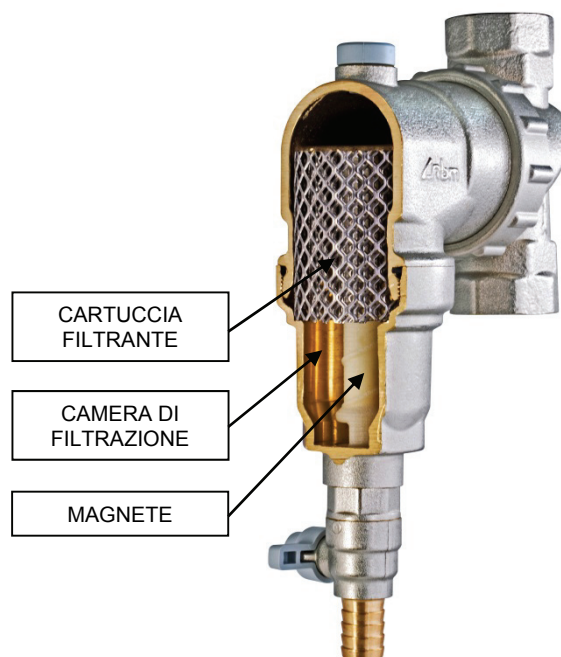

INSTALLAZIONE

- E' consigliato installare il filtro-defangatore sul circuito di ingresso della caldaia, per proteggerla da tutte le impurità presenti nell'impianto, soprattutto nella fase di avviamento.

Importante **rispettare il senso indicato dalla FRECCIA** presente sul corpo per garantire un miglior rendimento dell'azione filtrante.

- Il filtro-defangatore deve essere installato con la **valvola di scarico impurità rivolta verso il basso**.

La parte snodabile consente l'installazione su tubazioni:

- VERTICALI
- ORIZZONTALI
- DIAGONALI

La tenuta fra parte snodabile e il resto del corpo non dipende dalla forza con cui si stringe la ghiera di regolazione. Questo perché la tenuta è telescopica e non di testa.

- Nella parte superiore del filtro è stato realizzato un attacco femmina da G 3/8" utilizzabile per installare una valvola automatica sfogo aria RBM cod. **37.03.60**

QUESTA PUO' ESSERE UTILIZZATA PER **ELIMINARE IN MODO CONTINUO** L'ARIA NON ESPULSA IN FASE DI RIEMPIMENTO, o microbolle che si formano a seguito di processi che avvengono durante il normale funzionamento dell'impianto.

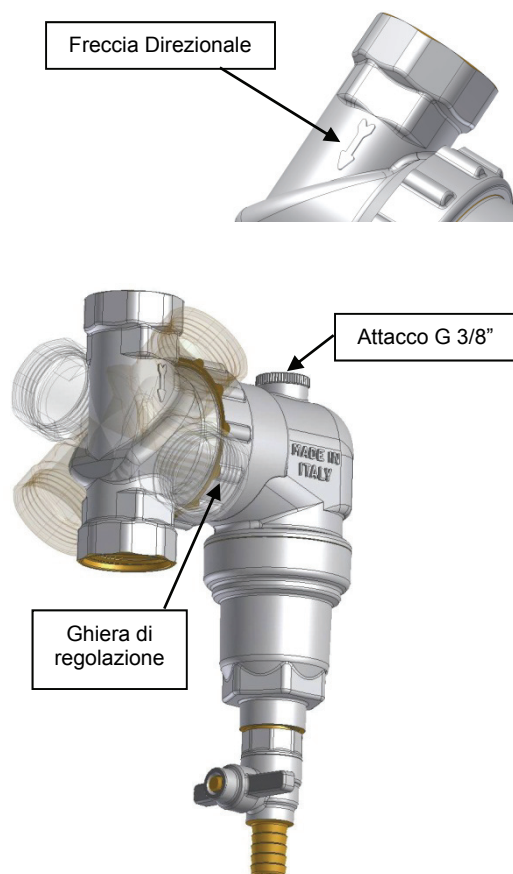

INTERVENTI DI MANUTENZIONE

PULIZIA DELLA CARTUCCIA FILTRANTE:

La realizzazione di un'ampia camera di separazione delle impurità e la scelta di utilizzare un filtro in acciaio a maglie larghe impediscono l'intasamento del filtro.

In caso di grosse impurità è comunque possibile effettuare operazioni di pulizia della cartuccia svitando il tappo portamagnete.



SPURGO DEL FILTRO:

Lo spurgo del filtro può essere fatto con impianto funzionante, agendo sulla valvola a sfera con attacco portagomma.

Il cappuccio in polimero di bloccaggio della valvola può essere usato come chiave per aprire lo spurgo.

E' IMPORTANTE EFFETTUARE L'OPERAZIONE DI SPURGO ALMENO UNA VOLTA ALL'ANNO.

IN CASO DI PRIMA APPLICAZIONE EFFETTUARE IL PRIMO SPURGO DOPO UN MESE.

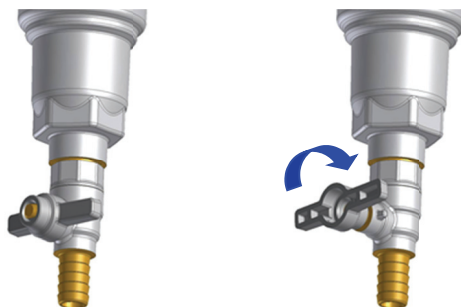

La ditta RBM si riserva il diritto di apportare miglioramenti e modifiche ai prodotti descritti ed ai relativi dati tecnici in qualsiasi momento e senza preavviso: riferirsi sempre alle istruzioni allegate ai componenti forniti, la presente scheda è un ausilio qualora esse risultino troppo schematiche. Per qualsiasi dubbio, problema o chiarimento, il nostro ufficio tecnico è sempre a disposizione.

Rbm
pa
Giuseppe, 1
Vare (Brescia) Italy
T: +39 030 2531798 Fax: 030-2531798
info@rbm.eu - www.rbm.eu